

1

2

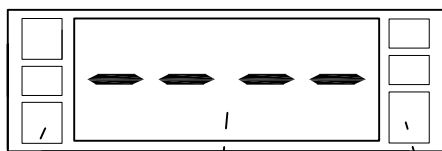

3

图1

5

4

6



图2



图3

2

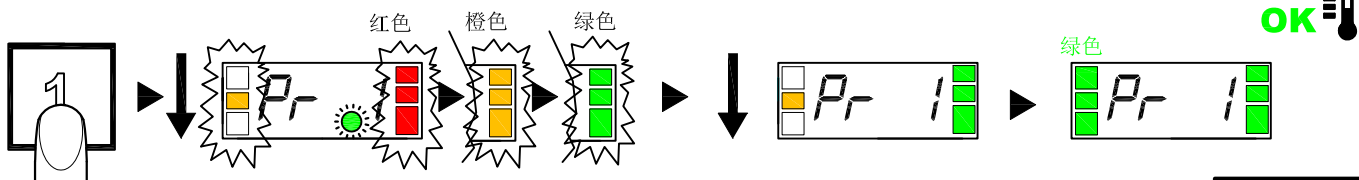

图4

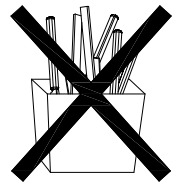
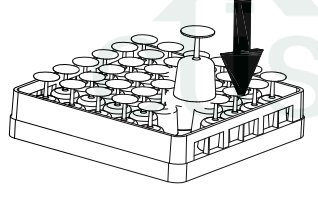
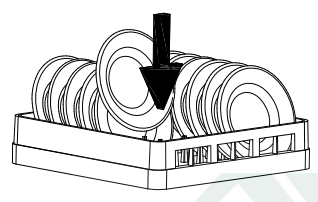

图6

3

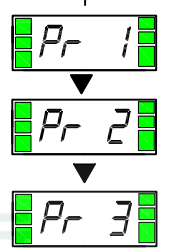

橙色

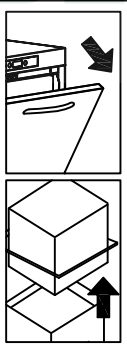

绿色

OK

图5



图7



图8

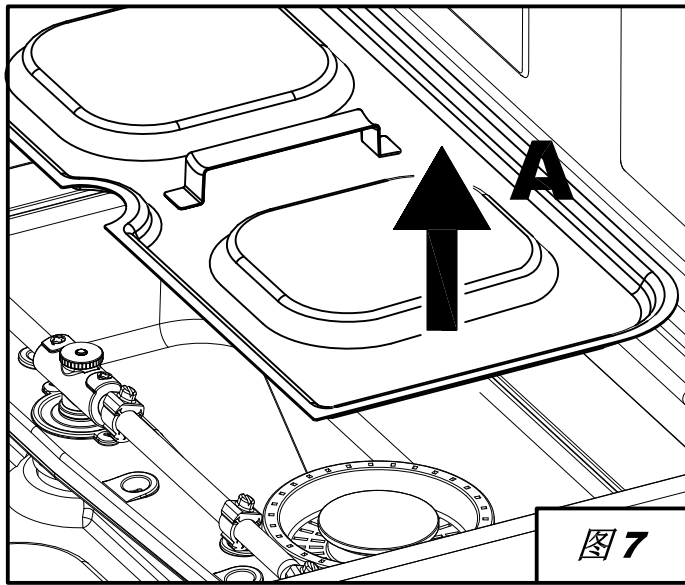

## 目录

第 1 章 前言.....	2
第 2 章 安装.....	2
2.1 开箱 .....	2
2.2 确定安装位置 .....	2
2.3 电气连接 .....	3
2.4 供水连接 .....	3
2.5 排水管路连接 .....	3
2.6 催干剂与清洁剂.....	4
第 3 章 风险和重要警告 .....	4
3.1 正常工作条件 .....	4
第 4 章 使用本机 .....	5
4.1 按键与符号 .....	5
4.2 启动洗碗机.....	5
4.3 装筐 .....	5
4.4 洗涤程序选择和启动.....	6
4.5 持续清洗 .....	6
4.6 自动周期启动 .....	6
4.7 取出整体过滤器.....	6
4.8 排空洗碗机 .....	6
4.8.1 不带排水泵的设备 .....	6
4.8.2 带排水泵的设备 (*可选) .....	6
4.9 关闭洗碗机.....	7
4.10 显示信息 .....	7
4.11 可视信息列表 .....	7
4.12 工作结束 .....	7
第 5 章 维护 .....	8
5.1 基本规则 .....	8
5.2 清洁 .....	8
5.3 清洗过滤网 .....	8
5.4 清洁洗臂 .....	8
第 6 章 自诊.....	9
第 7 章 设置.....	10
7.1 内置软水器硬度设置.....	11
第 8 章 报废.....	11
第 9 章 环境.....	11

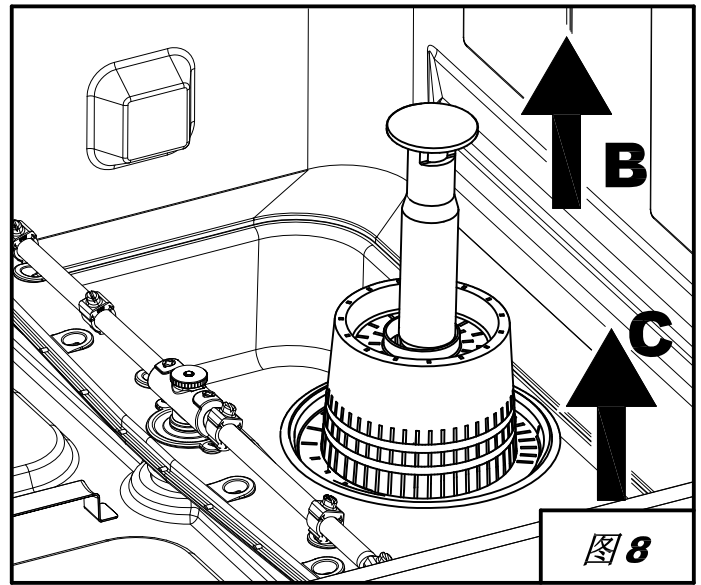
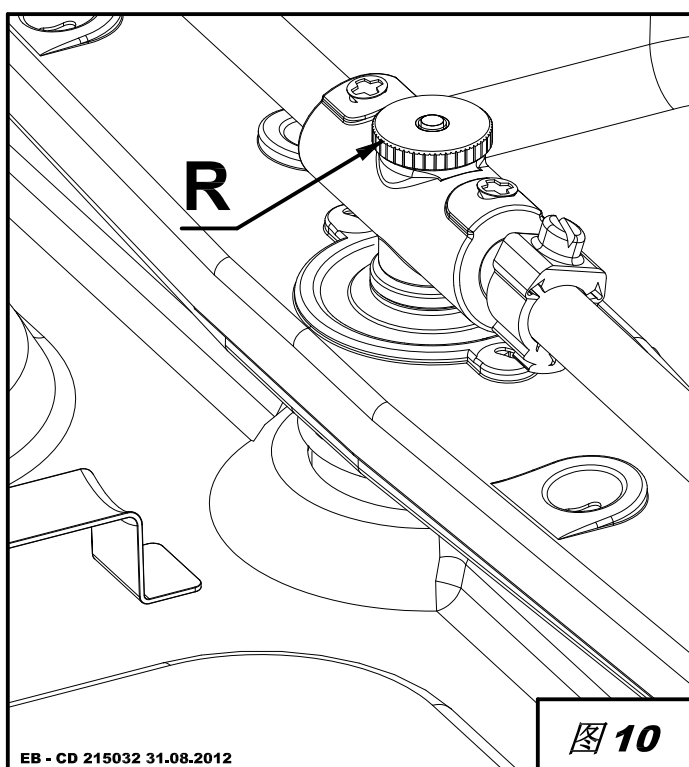
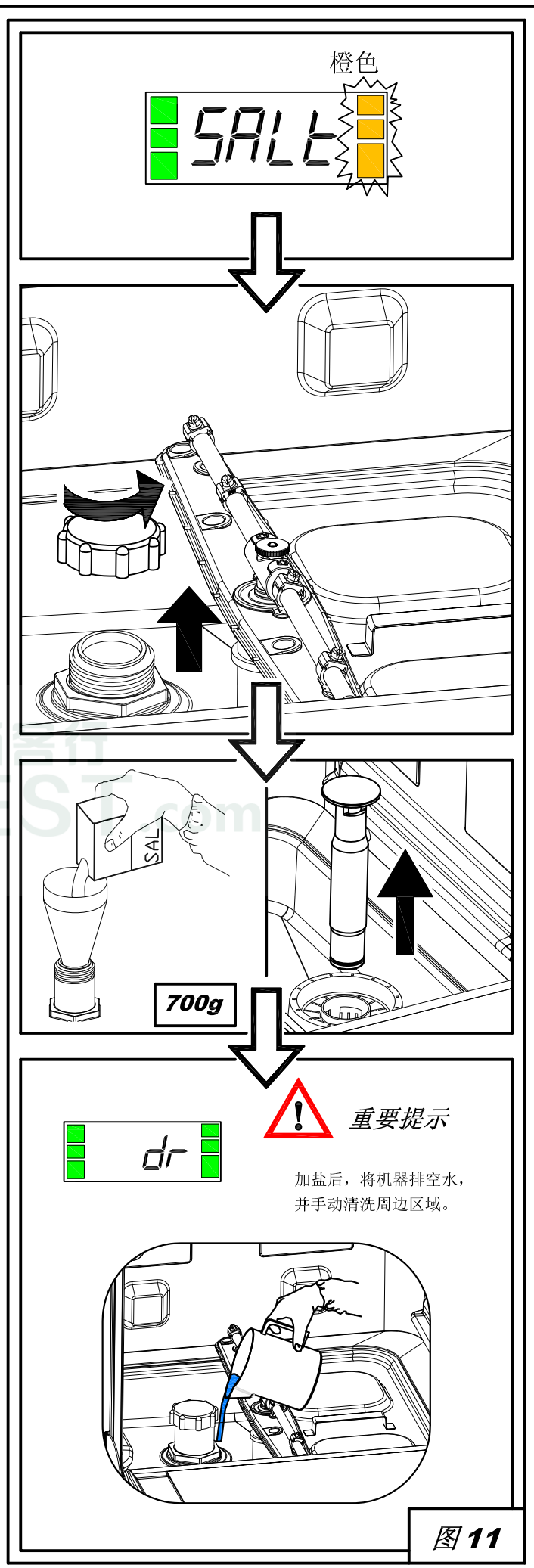
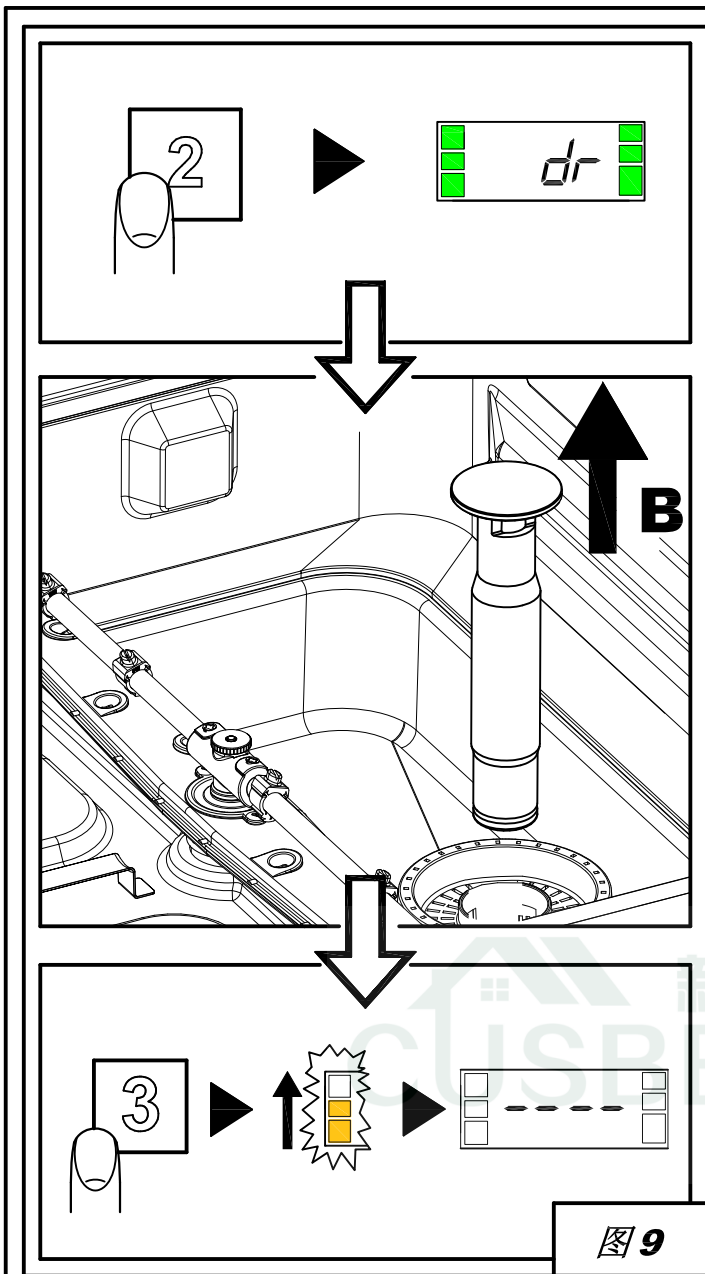
在法定期限内，制造商保留本文件的所有权。未经事先书面授权，禁止以任何方式复制或泄露本文件。  
 制造商保留修改权利，以实现其认为必要的改进，恕不另行通知。



本说明书包含与安装、使用和维护相关的重要安全警告。  
不遵守使用说明可能会危害设备安全，并将使保修即时失效。

**警告：**

将所有文档放置在设备附近的安全位置，保持良好状态并及时备份，以便技术人员和操作人员随时查阅。

**在使用或操作设备之前，操作人员必须阅读、理解和熟悉本文件的内容。**

本设备仅用于专业、高负荷餐具清洗且必须按照制造商提供的使用说明由专业人员进行安装、操作和维修。

**保修：**

因不遵守使用说明或不正当使用本机而引起的任何损伤或损害，制造商将不予负责。

不遵守使用说明可能会危害设备安全并将使保修即时失效。

未经授权的技术人员进行安装和维修，或使用非原厂配件，将使保修即时失效。

**储存：**

运输和储存：-10°C至55°C，最高为70°C（不超过24小时）

## 第 2 章 安装

正确安装设备，以确保设备良好运行。安装设备所需的部分数据可见 机身右手边的铭牌 或本文件的封页。



仅可由经授权的专业人员安装设备。

在澳大利亚和新西兰，必须按照 AS/NZS3500.1 标准安装本机。

## 2.1 开箱

检查包装情况，如有任何明显损伤应在货运清单上注明。拆除包装并检查设备是否处于良好状态，如有任何损伤应立即通过传真或回执挂号信报告给经销商和货运代理商。若损伤可能危及设备安全，在专业技术人员对其进行检查之前，请勿安装或操作设备。



包装（塑料袋、发泡聚苯乙烯、钉子等）具有危险性，请勿置于儿童或宠物可及的范围内。

## 2.2 确定安装位置

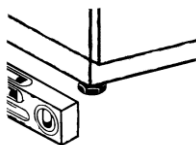

- 确保安装区域内无任何可能会被设备工作时散发的蒸汽损伤的周围物体或材料。如存在，应采取适当保护措施。
- 在确定设备位置之前，应先确定供电、供水和排水连接。
- 地面或埋设装置，应足够支撑设备重量。
- 调节四个设备支脚，以确保设备摆放稳定。
- 本机仅限于固定安装，任何其他安装方法必须经过制造商的同意和批准。
- 在运行洗碗机之前，应先清除机身面板上的保护膜。

## 2.3 电气连接

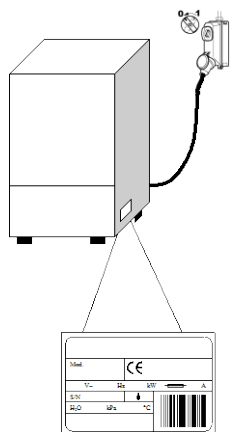

- 电源应配备一个全极断路器（电源总开关），用于断开包括中性点在内的所有接点，接点间隙不小于 3 mm。同时，还应根据设备铭牌上的电源要求，配备热熔断路器或保险丝。
- 电源总开关应设置在安装位置附近的电源线上，一次只能连接一台设备。
- 电源电压与频率应符合设备铭牌上的额定值。
- 遵照现有电气安全法规安装接地系统，以保证操作人员与设备的安全。

- 在正常操作或维护期间，禁止拉伸或挤压电源线（H07RN-F 部件）。
- 务必使用标有符号  $\nabla$  的螺丝，将设备连接至一个等电位系统。
- 等电位电缆截面积应为 10 mm<sup>2</sup>。
- 严格按照接线图上标明的极性接线。
- 更多信息请参阅接线图。



请勿使用多用插座、适配器、截面积过小、类型或延展性不符合现有电气安全法规的电缆。

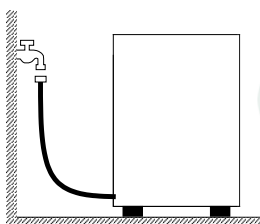

## 2.4 供水连接

使用软管连接设备与供水管路。必须在供水管路和设备电磁阀之间安装一个截止阀（水龙头）。水龙头必须靠近本设备。

- 供水、温度和压力**必须符合**设备铭牌上的额定值。
- 若水的硬度大于 14 F（8 dH），我们建议使用外置软水器。
- 若水中含有极高残余浓度的高电导率矿物质，我们建议安装除矿物质系统。

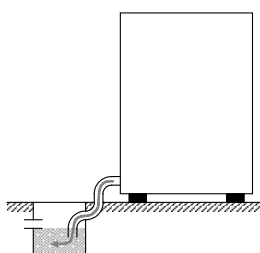

自由排水

## 2.5 排水管路连接

- 排水管路必须带有一个与设备排水管流量匹配的虹吸式排水槽。排水管必须能自由接触到排水槽底部，不可采用任何方式强制实现。
- 水箱依靠重力排水，因此排水槽位置必须低于设备底座。

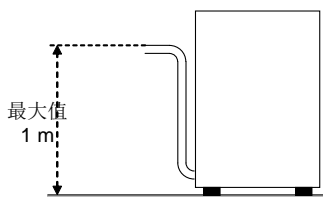

带泵（选购配件）

- 若排水位置不低于设备底座，您可以使用带排水泵（选购配件）的设备。
- 此种情况下，排水管接头不得高于 1 m。
- 确保排水管路畅通、工作正常。
- 任何其他排水方法必须经过制造商事先批准。

## 2.6 催干剂与清洁剂

- 催干剂和清洁剂可通过本机自带的分配器（选购配件）或外置分配器进行分配。
- 分配器安装人员根据水的硬度进行剂量设置，此外，该安装人员还负责校准分配器。
- 在校准工作之前，应先用对应产品填充分配器供给管。
- 使用调节器螺丝或直接通过控制面板（如有）校准分配器。
- 药剂容器内的液位高度应足够维持供给，禁止完全排空或装入腐蚀性或不纯的药剂。

**请勿使用含氯或次氯酸盐的清洁剂。**

我们建议安装自动清洁剂分配器。

---

## 第 3 章 风险和重要警告

- 本设备仅限于设计用途。其他任何用途皆为不当或危险使用。
- 负责安装设备的专业技术人员必须向用户提供操作及相关安全措施指导，包括实际演示。
- 发生故障的情况下，仅允许制造商或经授权服务机构的专业人员维修本设备，并使用原厂配件。
- 在保养、维修或清洗设备之前，务必断开电源和供水。
- 未经培训的人员**不得**使用本设备。
- 设备停止使用时，应**关闭**设备电源。
- 设备尚未停止运行前，**请勿**快速打开设备。
- 移除机罩后，**请勿**使用设备。
- **请勿**使用本设备清洗任何形状、尺寸、材质无法保证可机洗或状况不佳的物品。
- **请勿**将本设备或其任何部件用作人员、财物或动物的台阶或支架。
- **请勿**在前开门式洗碗机的门板上压以重物，其额定承载仅为装满餐具的洗涤筐。
- **请勿**将裸露的双手置于清洗液中。
- 安装完毕后，**请勿**翻转本设备。
- 若您发现任何故障或液体泄漏状况，请立即断开电源和供水。
- 请勿在 **50°C** 以上的热源附近安装洗碗机。
- **请勿**将洗碗机露天放置（雨、直射阳光等）。
- 若无法妥善遮盖，请勿将洗碗机安装在户外。
- 水箱内未装入溢流排水杆前，请勿启动任何洗涤程序。
- 请勿将磁性物体置于设备周围。
- 请勿将设备顶部用作桌子或支架。
- 安装人员应检查接地系统是否工作正常。
- 测试结束时，安装人员必须出具书面证明，表明本机已按照现有法规和规定步骤进行安装和测试。
- 请勿擅自更改及其内各部件的位置或连接，否则可能导致安全隐患。
- 本机噪音值低于 **70dB(A)**

### 3.1 正常工作条件

环境温度：最高 **40°C**/最低 **4°C**（平均 **30°C**）

海拔高度：最高 **2000 米**

相对湿度：**40°C**时最大值为 **30%** / **20°C**时最大值为 **90%**



## 第4章 使用本机

## 4.1 按键与符号

参照图 1:

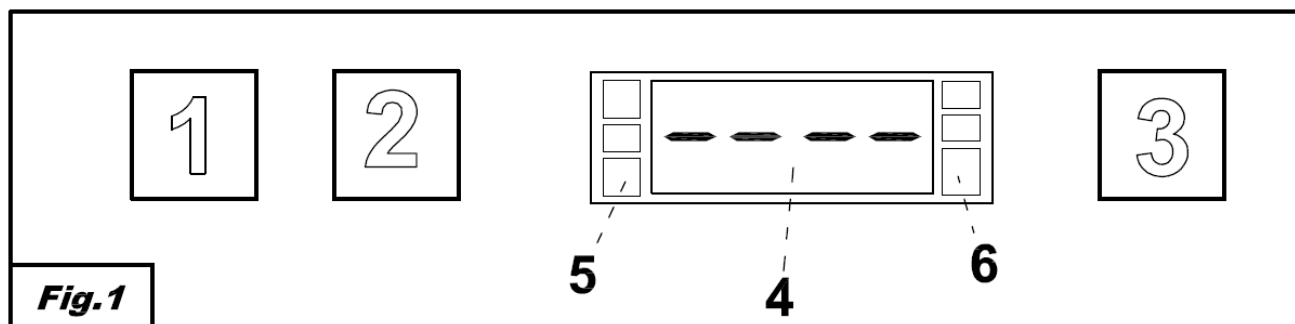

1	开/关按钮	4	信息显示
2	程序选择按钮	5	状态栏 (LED 指示灯)
3	启动按钮	6	检查栏 (LED 指示灯)

## 4.2 启动洗碗机

参照图 2:

- 打开电源总开关和外置进水龙头。
- 检查是否存在溢流。
- 按下开/关按钮 (1)。
- **检查栏 (6)** 灯亮, 当该灯从红色变为绿色, 表明检查完毕。若发生严重故障, LED 栏将亮红灯, 此时应停止设备运行; 橙色则表明故障较小, 无需中断设备运行。
- 设备在启动后自动进入进水和加热程序。
- 显示屏上的亮点将闪烁, 直到水位符合要求为止。
- **状态栏 (5)** 从上到下亮灯, 表示洗碗机正在加热。
- 当达到工作温度时, **状态栏 (5)** 绿灯常亮。
- 开机准备就绪, 达到最佳工作条件。

## 4.3 装筐

参照图 3, 为确保洗碗机正常工作, 请遵守以下规定:

- 使用合适的洗涤筐, 避免餐具超载或重叠。
- 在放入洗碗机之前, 应先预洗餐具; 请勿将带有固体或变干残渣的餐具放入洗碗机。
- 请将碗类和杯类餐具开口朝下放入洗涤筐内。
- 请将盘类餐具倾斜放入洗涤筐内, 内表面朝上。
- 请将刀叉餐具放在刀叉篮内, 柄端朝下。
- 请勿将银质和不锈钢刀叉餐具放在同一刀叉篮中, 否则银质刀叉将变为棕色, 并可能腐蚀不锈钢。
- 请在使用后立即清洗餐具, 以防残渣变硬、粘附。
- 仅可清洗硬质、可机洗的餐具。

#### 4.4 洗涤程序选择和启动

- 重复按**程序选择**按钮（2），选择适合待清洗餐具的洗涤周期；显示屏将显示选择的洗涤程序代码（图 4）：Pr 1-72 秒周期；Pr2-110 秒周期；Pr 3-150 秒周期；dr-自动清洗洗室内部后自动关机(选配排水泵机型，选择此程序会在自动清洗后进行自动排水，然后关机)；71 C-240 秒周期（可过 71 度测试）；LonG-持续清洗周期。
- 按下**启动**按钮（3），运行所选程序；**状态栏**（5）开始闪烁橙色，从下向上递增，以表明周期进程。
- 周期完成后，状态栏将亮绿灯（图 5）。
- 为了加速干燥，请在周期结束后尽快将洗涤筐从洗碗机中移出。
- 按下**启动**按钮（3），可提早结束洗涤周期。

#### 4.5 持续清洗

- 加长时间的洗涤周期，整个周期的运行时间为 12.5 分钟。
- 在洗涤周期中，可根据需要，随时按下**启动**按钮（3），即可终止清洗并开始喷淋阶段。

#### 4.6 自动周期启动

这一功能可使机门关闭时自动启动所选周期。依照以下步骤，激活本功能（图 6）：

- 启动设备并打开机门，长按**启动**按钮（3）（至少五秒钟），直到显示屏上出现 AS 为止。
- 如需取消本功能，打开机门，然后再次长按**启动**按钮（3）达五秒钟即可。

#### 4.7 取出整体过滤器

- 将清洗臂和喷淋臂旋转到与机门边缘距离合适的角度（图 7）。
- 握住把手，将各过滤网板部件抬高、取出。

#### 4.8 排空洗碗机

##### 4.8.1 不带排水泵的设备

- 关闭洗碗机。
- 取出过滤网板（图 7A）。
- 拉起并移除溢流排水杆（图 8B）。
- 等待水箱完全排空。
- 如有必要，取出水箱过滤网并进行清洗（图 8C）。

##### 4.8.2 带排水泵的设备（\*可选）

- 取出过滤网板（图 7）。
- 若有，拉起并移除溢流排水杆（图 8B）。
- 关闭机门。
- 选择程序 **dr**。
- 按下**启动**按钮（3），以启动自动排水周期。
- 设备将运行带自清洗功能的排水周期，然后自动关机。
- 如有必要，取出水箱过滤网并进行清洗（图 8C）。



#### 4.9 关闭洗碗机

- 按下开/关按钮（1），显示屏（4）中央部分将亮灯，表示设备仍通电。

#### 4.10 显示信息

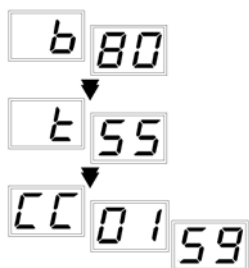

启动洗碗机，长按**程序选择**按钮（2）达五秒钟，依次显示如下：

- “t” 清洗温度
- “b” 喷淋温度
- “CC” 洗碗机使用期限内的洗涤周期数量

#### 4.11 可视信息列表

door	机门打开	CC	运行周期数
b	喷淋温度	End	周期结束
t	清洗温度	AS	自动启动激活
Pr 1	短时清洗	Long	持续清洗
Pr 2	中时清洗	dr	自清洗或最终排水
Pr 3	长时清洗	rEG	再生周期运行或要求
		SALT	软水器缺盐

#### 4.12 工作结束

- 一天工作结束时，应按照**设备排水**章节的规定排空洗碗机。
- 关闭外部电源主开关以断开设备电源，关紧外部水龙头。
- 按照**维护**章节的规定进行日常维护和清洗。
- 如有可能，保持机门半开状态，以免设备内部产生不良气味。

## 第 5 章 维护

### 5.1 基本规则



在进行任何维护之前，请排空设备中的水，切断电源并关闭供水龙头。

切勿采用高压水清洗本机——可能损坏电气设备。  
仅当机身变冷后，使用适用于钢制品的清洁品清洗设备。  
如果有结冰风险，应排干升温箱和清洗泵中的水。

### 5.2 清洁

为保持设备良好的工作状态，必须依照如下步骤进行日常维护。我们建议使用适当的非腐蚀性商用化学品进行定期消毒处理。

### 5.3 清洗过滤网

一天工作结束时或过滤网太脏时，可进行如下操作：

1. 取出并清洗洗筐。
2. 排空水箱，如“设备排水”章节所述。
3. 取出并仔细清洗所有过滤网。
4. 请勿使用研磨制品清洗水箱。
5. 清洗完毕后，将所有取下的部件装回原位。

### 5.4 清洁洗臂

清洗臂和喷淋臂可轻松被拆下清洗，清洁喷嘴以防止堵塞/结垢。依照以下步骤（图 10）：

- 松开螺母 **R** 并拆除洗臂。
- 用自来水冲洗所有部件，如有必要可使用牙签或尖头工具彻底清洁喷嘴。
- 清洗设备内的转销以及清洗/喷淋水的排放区域。
- 重装洗臂，确保它们旋转无碍。

## 第 6 章 自诊

本机配有自诊断系统，用以标明和警示故障。

故障		描述和可能的处置方法
	E-01	喷淋失效。未正确完成喷淋周期。检查喷淋喷嘴是否干净。
	E-02	排水失效。未排水或排水不当。检查排水管是否弯曲或挤压，溢流排水杆和过滤网是否堵塞。配有溢流排水杆的设备，应在排水前移除该排水杆。
	E-03	喷淋温度重置故障。洗涤周期内升温箱温度未能在预设时间内复位。可停止并重启设备，重新运行洗涤周期。
安全	E-04	水箱注水故障。检查管路是否连接无误，且水龙头处于开启状态。如有必要，检查排水杆是否安装到位或存在溢流。关闭洗碗机，然后重启并重新注水。
	E-05	水箱温度计故障。（探针开路）设备未能读取水箱温度值。关闭洗碗机，然后重启。
	E-06	水箱温度计故障。（探针短路）设备未能读取水箱温度值。关闭洗碗机，然后重启。
	E-07	升温箱温度计故障。（探针开路）设备未能读取升温箱温度值。关闭洗碗机，然后重启。
	E-08	升温箱温度计故障。（探针短路）设备未能读取升温箱温度值。关闭洗碗机，然后重启。
	E-09	升温箱加载超时：升温箱未注满。无法运行喷淋周期。检查水龙头是否处于开启状态，关闭洗碗机，然后重启。
	E-21	喷淋水量不足：喷淋阶段未喷出足量的水。检查并确保喷嘴未被堵塞。该故障不会造成设备停机。
	E-22	水箱温度重置故障：洗涤周期内水箱温度未能在预设时间内复位。停止并重启设备，重新运行洗涤周期。
安全	E-5F	机电安全装置：升温箱或水箱的极限温控断开。
安全	E-5L	水位安全开关：水箱内水位不正确。
警告！关闭并重启洗碗机可“重置”信号。若执行上述操作后故障仍然存在，请联系经授权的服务机构。		



以下设置仅可由专业技术人员完成。

下列参数可在安装后进行设置，依照如下步骤进入设置菜单：

- 打开机门使设备处于待机状态。
- 同时长按按钮2和3（**程序选择**和**启动**按钮）达五秒钟，进入**CH 12**（使用按钮2和3进行选择，按钮1确认）。
- 重复按按钮1（**开/关**按钮），在以下代码间切换，使用按钮2和3激活功能和/或改变参数（修改后的参数即时存储、无需确认）。参数列表根据洗碗机机型而异。

	语言	语言选择
<b>b</b>	升温箱温度	设置各程序下的升温箱温度。配备常压升温箱（喷淋泵）的设备，可根据程序分别设置（b1-b2-b3）。
<b>t</b>	水箱温度	调控各程序下的水箱温度。配备喷淋泵的设备，可根据程序分别设置（t1-t2-t3）。
<b>tE</b>		水箱和升温箱温度常显示。
<b>tH</b>	热-停止	启用热停止功能，以保证所需的喷淋温度。
<b>E5</b>	节能	启用节能功能，节省洗碗机通电但未工作时的能耗。
<b>d n</b>	清洁剂泵	手动操作清洁剂分配器。
<b>b n</b>	催干剂泵	手动操作催干剂分配器。
<b>r n</b>	手动喷淋	手动操作喷淋泵。
<b>d t</b>	清洁剂用量	清洁剂分配时间。
<b>b L</b>	催干剂用量	催干剂分配时间。
<b>d H</b>	水的硬度	设置供水硬度（仅针对装有软水器的洗碗机）：输入下表规定的数值。
<b>S r</b>	设置服务周期数	设置并启用周期计数器，以激活服务警告。
<b>AA</b>	自动激活 自动启动	自动激活自动启动功能。
<b>CC</b>	周期计数器	周期计数器。

一旦设置好所需参数，长按按钮 1 几秒钟直到出现联机破折号，即时退出并存储设置更改。

## 7.1 内置软水器硬度设置

请依照下表说明设置供水硬度水平（dH）：

检测硬度		dH
°fr	dGH	n°
0 ÷ 20	0 ÷ 11	1
21 ÷ 30	12 ÷ 16	2
31 ÷ 40	17 ÷ 22	3
41 ÷ 60	23 ÷ 33	4
61 ÷ 70	34 ÷ 42	5

## 第 8 章 报废

我们的设备不包含需要特殊处理的材料。



（适用于欧盟以及其他垃圾分类处理的国家）

本产品或文件上的这一标记是指产品在使用期限结束后不得与生活垃圾一同丢弃。为了防止因不当报废引发环境危害或健康风险，请将本产品与其他垃圾分开回收，从而促进材料的可持续使用。

个人用户须联系经销商或当地机构以获取此类产品的垃圾分类处理及回收信息。  
公司用户须联系供应商并查询购买合同的条款和条件。  
本产品不得与其他商业垃圾一同丢弃。

## 第 9 章 环境

## 爱护环境

遵守以下简单规则，正确使用洗碗机，有助于保护环境：

满筐清洗。

不工作时，关闭洗碗机。

待机时，关闭洗碗机门。

根据餐具清洁程度选择适用的洗涤程序。

妥善排放废水。

清洁剂用量不超过推荐值。

为了提供使用寿命长且技术先进的可靠产品，制造商有权在必要时修改设备的电气、技术和外观特征并更换任何配件，恕不另行通知。