

N50 搅拌机
使用说明书



HOBART

重要安全提示

使用电气设备时，请务必遵照以下安全提示：

1. 阅读全部使用说明。
2. 为避免触电，切勿将搅拌机放入水或液体中。
3. 儿童使用或可能接触设备情况下，密切注意看护。
4. 停止使用、拆装搅拌头或清洗设备前，拔下搅拌机插头。
5. 操作时切勿使手、头发、衣饰、刮刀及其他器皿靠近搅拌头，以免人员和/或设备损伤。
6. 电缆或插头损坏、设备故障、跌落或损伤时，请勿使用搅拌机，并将设备送至最近的授权服务中心检查、维修或进行电气、机械调试。
7. Hobart 不推荐使用该型设备转接头。
8. 请勿将搅拌机置于露天使用。
9. 请勿将电缆挂在桌子或台面边缘。
10. 清洗设备之前，拆除搅拌头（搅拌板、搅拌球或搅拌钩）。

安装、操作与保养

概述

N50 搅拌机为台上式、容量 5L、功率 0.12kW 带电缆和插头的标准设备。

安装

开箱

开箱后即时检查是否因运输损伤设备。如发现损伤，保留包装材料并在 15 日内联系运输公司。

定位

安装前测试供电电源是否符合设备铭牌上的要求。将搅拌机置于坚固的水平台面上，并保证设备周围具有足够的操作控制、拆装搅拌桶的空间。

电气连接

警告：设备电缆带有三芯接地插头，必须连接相应的接地插座。若插座类型不符，请与电工联系。

操作

警告： 搅拌头运转时切勿使手、衣饰或容器伸入搅拌桶。

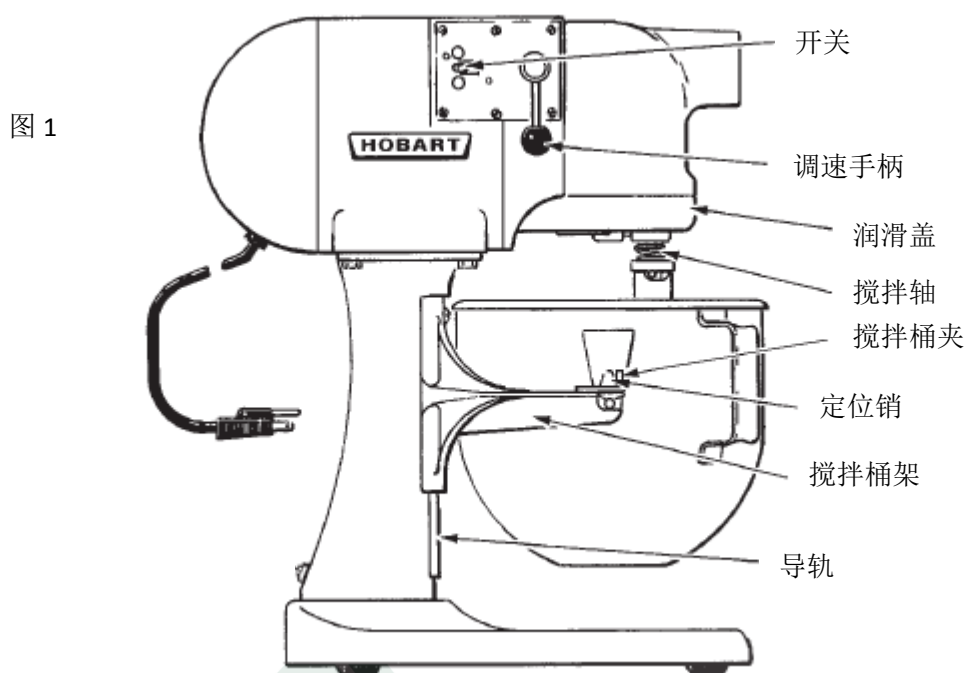

控制

图 1 中的开关用于启动和停止搅拌机。调速手柄用于改变搅拌速度。变速前必须停止设备。变速时，按下开关停止设备，扳动调速手柄至需要的档位，然后重新启动设备。

注意： 设备带有启动时无法扳动调速手柄、调速手柄不在档位上时无法启动设备的保护功能，以免损伤齿轮。

速度 1（低速）- 适用于高负荷混合物，如面包面团、稠面糊、土豆泥等。

速度 2（中速）- 适用于快速打发的稀面团、蛋糕面糊和搅打动作。

速度 3（高速）- 适用于快速、轻量工作，如奶油、蛋液、稀面糊等。

升高搅拌桶时，向上转动手柄。降低搅拌桶时，向下转动手柄。

搅拌桶

使用新的搅拌桶和搅拌头之前，必须用热水及温和皂液彻底清洗，再用较稀的小苏打或醋溶液冲洗，最后用清水冲洗干净。搅打蛋液前，需要重复以上清洗步骤。

先于搅拌头安装搅拌桶：将搅拌桶架摇至最低，安装搅拌桶，使其后部的定位销和两侧的定位孔在设备上有效定位。

搅拌头

安装搅拌桶并保持最低位置，将搅拌头伸入搅拌桶、套上搅拌轴，顺时针旋转直到轴销滑入搅拌头的卡槽内。

清洁

警告：任何清洗工作之前，拔下设备插头。

每日清洗

拆除搅拌桶和搅拌头，放入水槽中清洗。切勿用高压水龙头冲洗搅拌机，仅可用干净的湿布擦洗。

拆除并清洗搅拌头卡簧：

1. 将弹簧末端压至轴销下方，逆时针旋转，直至弹簧脱出。
2. 清洗后，依照相反步骤重装弹簧。

注意：弹簧所有线圈必须卡在轴销上方。

警告：请勿在未安装卡簧的情况下使用搅拌头，否则将损坏搅拌机。

定期清洗

拆除润滑盖并擦洗干净。

维护

警告：任意维护工作之前，拔下设备插头。

搅拌桶升降导轨

图 1 中的导轨必须一年润滑两次。在导轨三面薄涂一层 630AA 润滑剂。

维修

如需维修设备，致电当地的 Hobart 维修人员或经授权的维修服务中心。

故障排除

故障：设备无法启动

可能原因：

1. 检查设备插座是否插入电源。
2. 联系当地 Hobart 维修人员。